

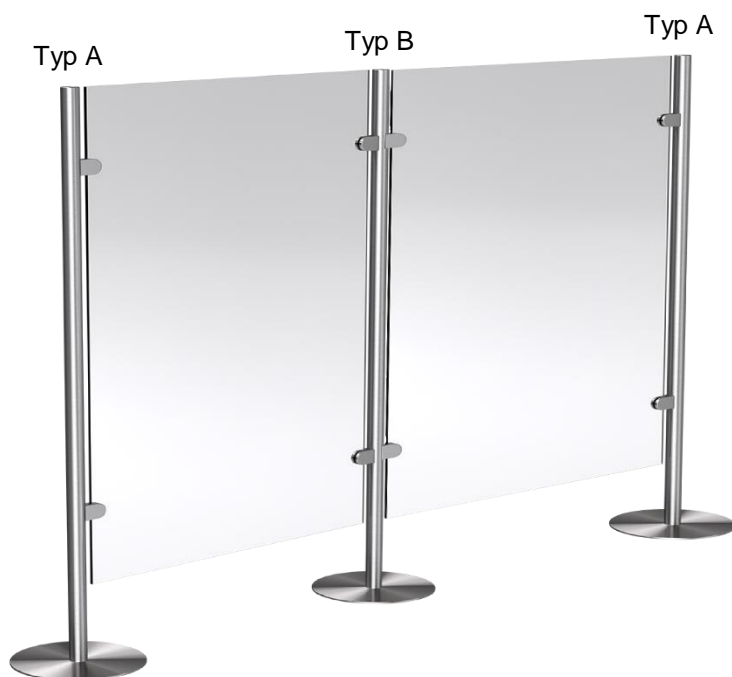

Stellwandsysteme

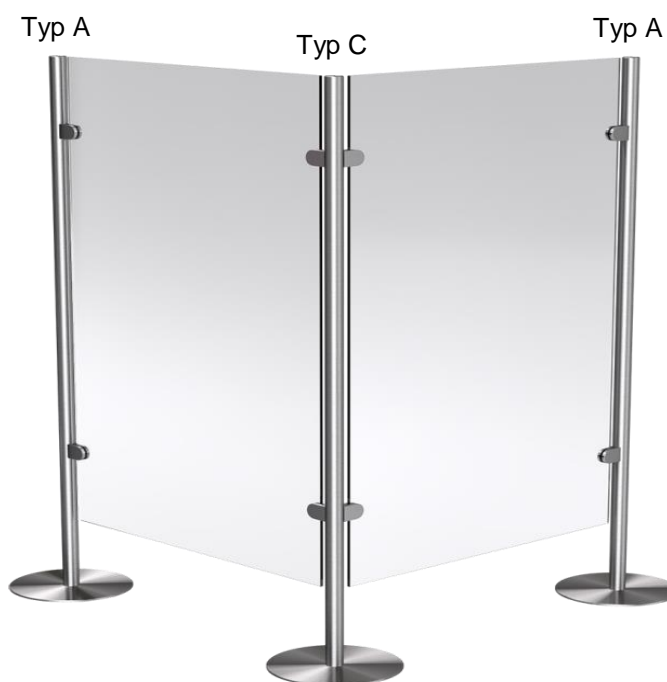

**HINWEIS:** Abgebildetes System dient als Anschauungsmuster.  
Lieferung erfolgt ohne Glas



**HINWEIS:** Abgebildetes System dient als Anschauungsmuster.  
Lieferung erfolgt ohne Glas

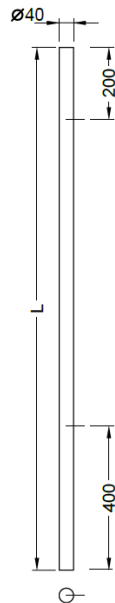

## M.700 Außensäule Typ A

d = 40 x 2 mm Edelstahlrohr Rundschlif matt  
Gewinde M8 x 2

Art.-Nr.	L (mm)
0250 - 0001	1500
0250 - 0002	1600
0250 - 0003	1700
0250 - 0004	xx

Andere Längen auf Anfrage.  
xx - Durchmesser.

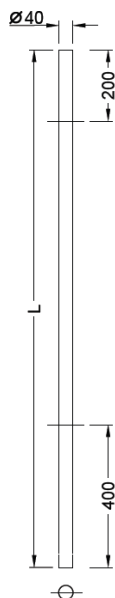
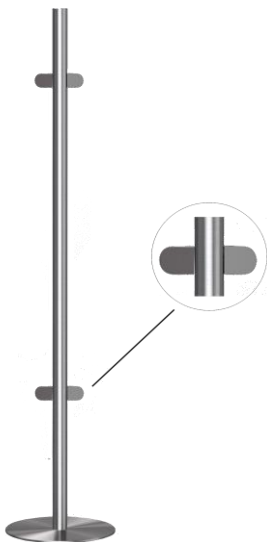
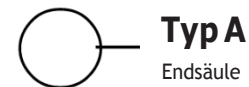

## M.700 Mittelsäule Typ B

d = 40 x 2 mm Edelstahlrohr Rundschlif matt  
Gewinde M8 x 4

Art.-Nr.	L (mm)
0250 - 0011	1500
0250 - 0012	1600
0250 - 0013	1700
0250 - 0014	xx

Andere Längen auf Anfrage.  
xx - Durchmesser.

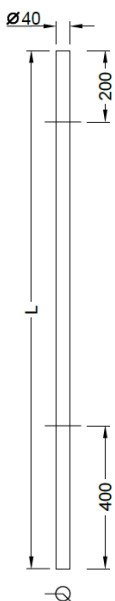
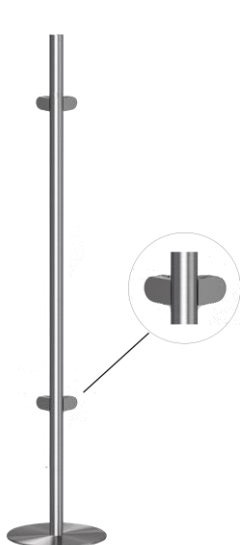

## M.700 Ecksäule Typ C

d = 40 x 2 mm Edelstahlrohr Rundschlif matt  
Gewinde M8 x 4

Art.-Nr.	L (mm)
0250 - 0021	1500
0250 - 0022	1600
0250 - 0023	1700
0250 - 0025	xx

Andere Längen auf Anfrage.  
xx - Durchmesser.



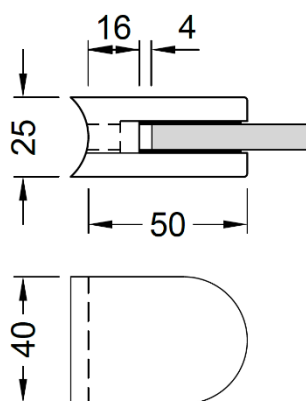

## Glasklemme rund

V2A Edelstahl matt

Art.-Nr.	Glasstärke (mm)
0250 - 0100 - 01	6,0 - 6,76
0250 - 0100 - 02	8,0 - 8,76
0250 - 0100 - 03	10,0 - 10,76

Andere Glasstärken und Größen auf Anfrage.

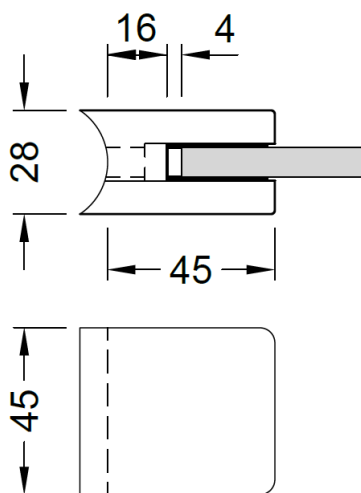

## Glasklemme eckig

V2A Edelstahl matt

Art.-Nr.	Glasstärke (mm)
0250 - 0101 - 01	6,0 - 6,76
0250 - 0101 - 02	8,0 - 8,76
0250 - 0101 - 03	10,0 - 10,76

Andere Glasstärken und Größen auf Anfrage.

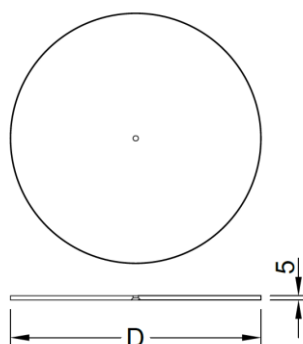
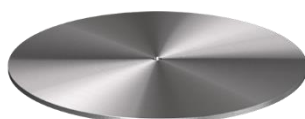

## Tellerfuß

massiv, t = 5 mm  
Edelstahl Rundschliff matt

Art.-Nr.	D (mm)
0250 - 0050	80
0250 - 0051	150
0250 - 0052	300
0250 - 0053	400
0250 - 0054	300 mit 3 Senkbohrungen zum Bodenbefestigung
0250 - 0055 - xx	auf Anfrage xx - D

xx - Durchmesser



[www.mlsgroup.eu](http://www.mlsgroup.eu)

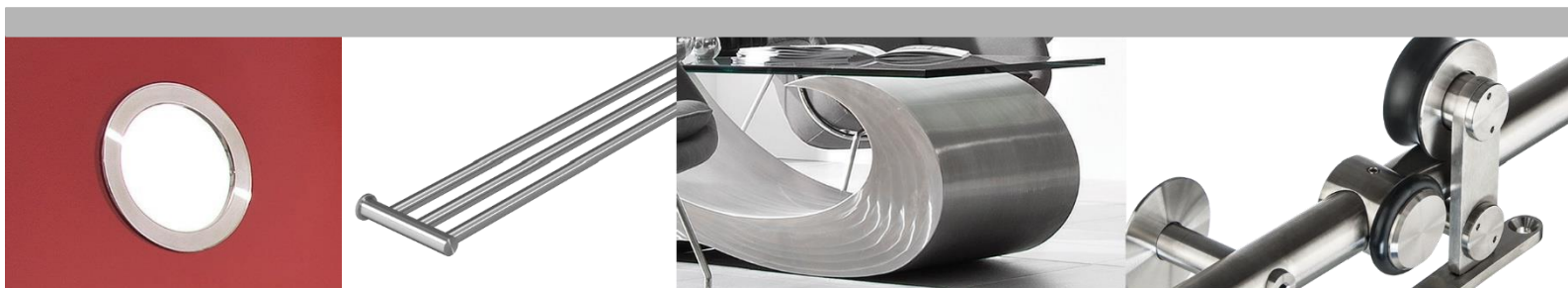

Produktion Verkauf

Metal - Laser - Serwis  
ul. Gen. Bema 19  
68-100 Zagan - Polen

T: +48 505 388 881  
F: +48 68 459 45 35  
E: [biuro@mlsgroup.eu](mailto:biuro@mlsgroup.eu)  
W: [www.mlsgroup.eu](http://www.mlsgroup.eu)